

# Product Spec

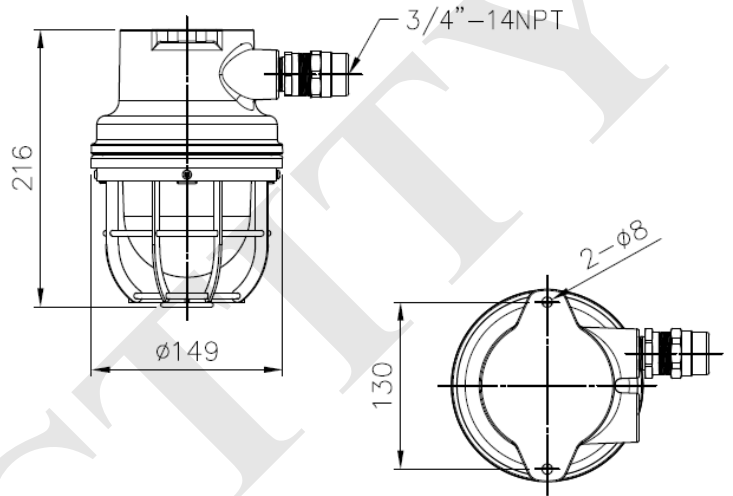

1. 產品品牌：Sanctity。
2. 出廠國家：台灣。
3. 產品品名：耐壓防爆LED警示燈。
4. 產品型號：SDLB09-06LJ14-01(DC24V)。  
SDLB09-06LJ15-01(AC110~220)。
5. 外型尺寸： $\varnothing 149\text{mm} \times \text{W}130\text{mm} \times \text{H}216\text{mm}$ 。
6. 玻璃護罩：鋼化玻璃。
7. 燈具護罩：外圍架裝鍍鋅鋼材耐腐蝕烤漆護網。
8. 本體材質：鋁合金成型，粉體塗裝，通過1,000小時鹽霧試驗。
9. 防爆等級：Ex d IIB+H2 T6 Gb。
10. 使用光源：LED，3W。
11. 電源規格：DC24V或AC 110V~220V，50/60Hz。
12. 種類：閃爍或不閃爍
13. 出線孔：3/4\"-14NPT\*2。
14. 固定方式：壁掛式。
15. 適用地區：Zone 1 and Zone 2危險場所。
16. 檢附文件：財團法人工業研究院防爆電氣設備檢定合格證明書。

\*尺寸許可差 $\pm 5\%$

\*尺寸公差依實際產品量測為準

三左興業股份有限公司  
San Tzuoo Corporation Limited

